

|   |   |                          |                |                                 |   |                                  |
|---|---|--------------------------|----------------|---------------------------------|---|----------------------------------|
| <br><b>BIZON</b> | <b>ИНСТРУКЦИЯ (ПАСПОРТ) ПО ПРИМЕНЕНИЮ ИЗДЕЛИЯ</b> |                          |                |                                 |   |                                  |
|   | <b>1. ОПИСАНИЕ ИЗДЕЛИЯ</b>                        |                          |                |                                 |   |                                  |
|   | Наименование изделия:                             | Наименование автомобиля: | Период выпуска | Рекомендованная нагрузка на шар | Рекомендованная нагрузка прицепа без тормозов/с тормозами | Класс ТСУ (тах разовая нагрузка) |
| Фаркоп (ТСУ)  | Ssang Yong Actyon Sports                          | 2006-                    | 80 кг          | 750 кг / 2300 кг                | 4 (120 кг / 3300 кг)                                      | FA 0597-E                        |

Не требует специальных инструментов и приспособлений при монтаже и демонтаже. Защищено от климатических воздействий специализированным покрытием ведущих мировых производителей порошковых красок. Экологически безопасно.

## 2. КОМПЛЕКТАЦИЯ

Изделие состоит из следующих элементов:

| № п/п | Наименование             | Кол-во |
|-------|--------------------------|--------|
| 1     | 305.597 Рама ТСУ         | 1      |
| 2     | 305.417-03 Кронштейн ТСУ | 1      |
| 3     | 301.378 Кронштейн        | 1      |
| 4     | 74301.378-01 Кронштейн   | 1      |
| 5     | 713.006-01 Сцепной шар   | 1      |
| 6     | 747.027 Палец            | 1      |
| 7     | Шплинт DIN 11024         | 1      |

| № п/п                           | Наименование                | Кол-во |
|---------------------------------|-----------------------------|--------|
| <b>Комплект крепежа 273.466</b> |                             |        |
| 9                               | 301.298 Закладная гайка M12 | 6      |
| 10                              | Втулка ф21x85               | 4      |
| 11                              | Болт M12x40                 | 6      |
| 12                              | Болт M12x130                | 4      |
| 13                              | Гайка M12                   | 2      |
| 14                              | Гайка M24                   | 1      |
| 15                              | Шайба гроверная 12          | 10     |
| 16                              | Шайба гроверная 24          | 1      |
| 17                              | Шайба 12                    | 12     |
| 18                              | Шайба 24                    | 1      |

## 3. УСТАНОВКА

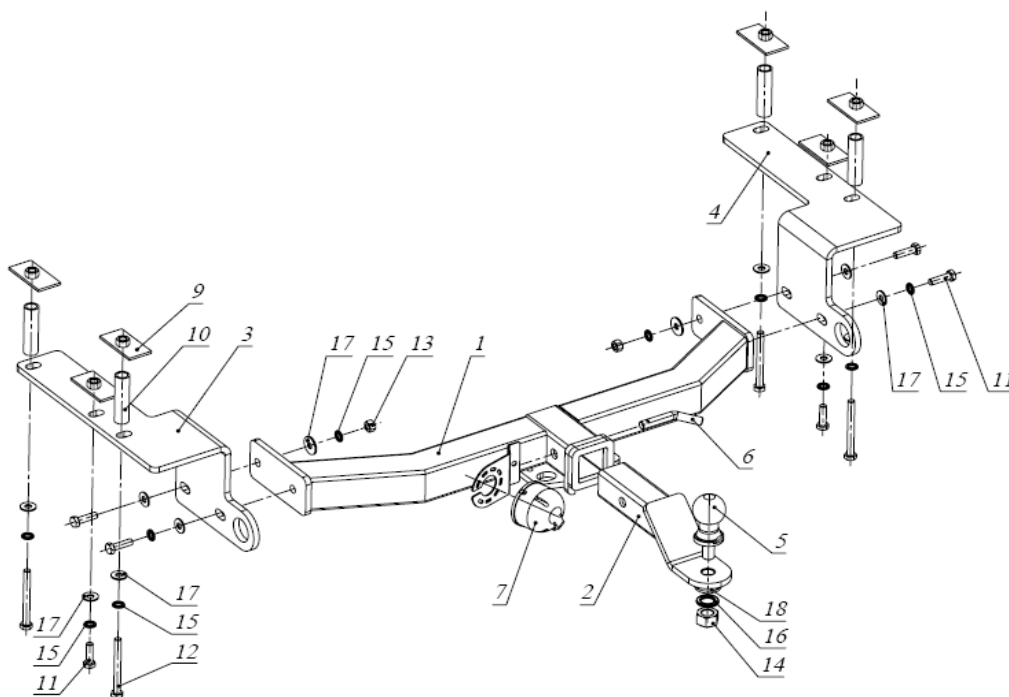

1. Снять запасное колесо, снять глушитель с резиновых опор.
2. Установить сверху рамы а/м закладные гайки 9 (рис.1).
3. Закрепить кронштейны 2 и 3 к раме а/м болтами M12x130 через втулки 10 (рис.2,3).
4. Установить раму 1, закрепив ее болтами M12x40 к кронштейнам 2 и 3 (рис.4).
5. Затянуть весь крепеж, установить на место запаску и навесить глушитель (рис.6).
6. Прикрутить розетку 4 с помощью входящего в ее комплект крепежа.
7. Вставить кронштейн фаркопа 12 в раму 1, зафиксировав его пальцем 12а и шплинтом, входящими в комплект крепежа кронштейна 12 (рис.5).
8. Установить шар фаркопа 13 в отверстие кронштейна 12 и закрепить его гайкой из комплекта крепежа шара 13 (рис.5).

**Примечания.** За последствия неправильной установки предприятие - изготовитель ответственности не несет. После 1000 км пробега а/м с прицепом рекомендуется подтянуть крепеж. Предприятие-изготовитель оставляет за собой право вносить изменения в конструкцию ТСУ, поэтому

## Фаркопы «БИЗОН» – Высокое качество и надежность!

ООО «НТИ-ГРУПП», 109202, Россия, г. Москва, ул. Шоссе Перовское, дом 21.

Телефон: (495) 778-21-88, 8(901)55-12345; E-mail: [info@farkop-bizon.ru](mailto:info@farkop-bizon.ru);

Адрес сайта: [www.farkop-bizon.ru](http://www.farkop-bizon.ru) farkop-bizon.рф

некоторые изменения могут быть не отражены в настоящей инструкции. Усилия затяжки болтов М6 - 10 Нм, М8 – 25 Нм, М10 – 50 Нм, М12 – 85 Нм.

## ТСУ SSANG YONG Actyon Sports



Рис.1



Рис.2



Рис.3



Рис.4



Рис.5

**Фаркопы «БИЗОН» – Высокое качество и надежность!**

---

ООО «НТИ-ГРУПП», 109202, Россия, г. Москва, ул. Шоссе Перовское, дом 21.  
Телефон: (495) 778-21-88, 8(901)55-12345; E-mail: [info@farkop-bizon.ru](mailto:info@farkop-bizon.ru);  
Адрес сайта: [www.farkop-bizon.ru](http://www.farkop-bizon.ru) фаркоп-бизон.рф

**Фаркопы «БИЗОН» – Высокое качество и надежность!**

---

ООО «НТИ-ГРУПП», 109202, Россия, г. Москва, ул. Шоссе Перовское, дом 21.  
Телефон: (495) 778-21-88, 8(901)55-12345; E-mail: [info@farkop-bizon.ru](mailto:info@farkop-bizon.ru);  
Адрес сайта: [www.farkop-bizon.ru](http://www.farkop-bizon.ru) farkop-bizon.pф